

1.4 Изделия для оборудования помещений связи

Типовые узлы и детали металлоконструкций для внутренних помещений АТС

В зданиях телефонных станций: в помещениях ввода кабелей, в залах оборудования АТС и в линейно-аппаратных цехах (ЛАЦ) линейные и станционные кабели укладывают на специальные металлоконструкции.

Специфика металлоконструкций для АТС заключается в том, что они должны обеспечить сборку типовых каркасов, характерных для определенных видов АТС, в условиях технических помещений станций, построенных в разное время.

Многовариантность и надежность смонтированных металлоконструкций оказывают существенное влияние на качественные показатели телефонных сетей и обеспечивают возможность их расширения и модернизации.

Компания Связьстройдеталь выпускает весь необходимый ассортимент типовых узлов и деталей для сборки таких металлоконструкций. В данном разделе представлены наиболее популярные конструкции.



Желоба кабель-роста

Желоб ПУ (прямой участок)

Номенкл. №	Наименование	Б, мм	Масса, кг
110701-00001	Желоб ПУ-150	150	9,2
110701-00002	Желоб ПУ-300	300	15,53
110701-00003	Желоб ПУ-400	400	16,94
110701-00004	Желоб ПУ-500	500	18,63
110701-00005	Желоб ПУ-600	600	19,78



Желоб ПУЗ (прямой участок)

Отличается от желоба ПУ наличием четырех просверленных отверстий с каждой стороны с неокрашенной концентрической областью. Отверстия предназначены для крепления элементов заземления.

Номенкл. №	Наименование	Б, мм	Масса, кг
110701-00020	Желоб ПУЗ-150	150	9,2
110701-00021	Желоб ПУЗ-300	300	15,53
110701-00022	Желоб ПУЗ-400	400	16,94
110701-00023	Желоб ПУЗ-500	500	18,63
110701-00024	Желоб ПУЗ-600	600	19,78

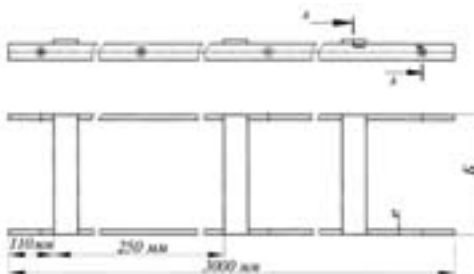

Желоб ВС (спуск желоба)

Номенкл. №	Наименование	Размеры, мм		Масса, кг
		А	Б	
110701-00008	Желоб ВС-150	150	220	1,41
110701-00009	Желоб ВС-300	300	220	2,46
110701-00007	Желоб ВС-400	400	220	2,80
110701-00006	Желоб ВС-500	500	370	4,03
110701-00010	Желоб ВС-600	600	370	4,38

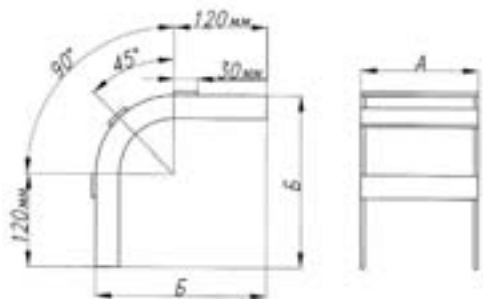

Желоб ВП (подъем желоба)

Номенкл. №	Наименование	А, мм	Масса, кг
110701-00014	Желоб ВП-150	150	2,07
110701-00013	Желоб ВП-300	300	3,50
110701-00012	Желоб ВП-400	400	3,88
110701-00011	Желоб ВП-500	500	4,21
110701-00015	Желоб ВП-600	600	4,56

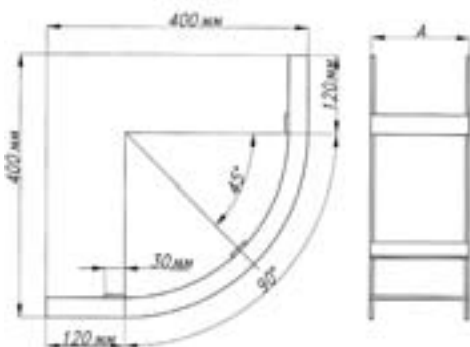

Крюк-болты

Предназначены для крепления рядового желоба к магистральным полосам и штатива к фундаментной плите.

Номенкл. №	Наименование	L, мм	Масса, кг
110706-00004	Крюк-болт КБ-55	55	0,03
110706-00007	Крюк-болт КБ-65	65	0,03
110706-00008	Крюк-болт КБ-85	85	0,04
110706-00005	Крюк-болт КБ-100	100	0,05

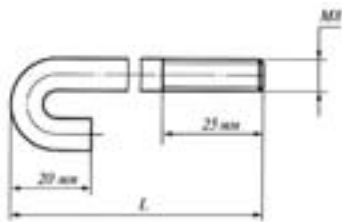

Крепления желобов

Крепления КЖ-1, КЖ-1а

Предназначены для крепления желобов к магистральным полосам.

Номенкл. №	Наименование	Назначение	Масса, кг
110702-00001	Крепление КЖ-1	Желоба ПУ-300, 400, 500, 600	0,09
110702-00002	Крепление КЖ-1а	Желоб ПУ-150	0,08



Крепления КЖ-2, КЖ-2а

Предназначены для крепления желобов к полосе и уголку.

Номенкл. №	Наименование	Назначение	Масса, кг
110702-00003	Крепление КЖ-2	Желоба ПУ-300, 400, 500, 600	0,04
110702-00004	Крепление КЖ-2а	Желоб ПУ-150	0,04

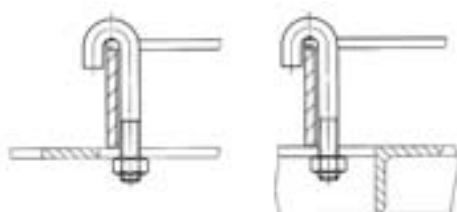

Крепления КЖ-3, КЖ-4, КЖ-5

Предназначены для крепления желоба к желобу.

Номенкл. №	Наименование	Н, мм	Масса, кг
110702-00005	Крепление КЖ-3	220	0,53
110702-00006	Крепление КЖ-4	260	0,56
110702-00024	Крепление КЖ-5	300	0,6

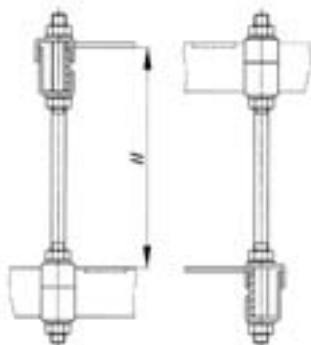
**Крепления КЖ-7, КЖ-8**

Применяются как средние крепления двухъярусных двухрядных желобов.

Номенкл. №	Наименование	Н, мм	Масса, кг
110702-00008	Крепление КЖ-7	220	0,47
110702-00009	Крепление КЖ-8	300	0,54

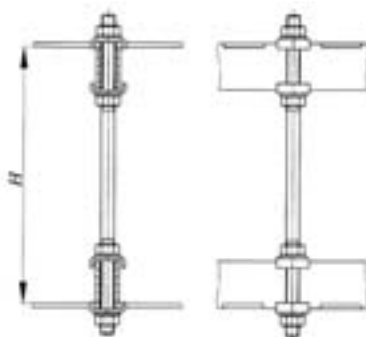
**Крепления КЖ-9, КЖ-10**

Предназначены для крепления желоба к магистральным полосам.

Номенкл. №	Наименование	Н, мм	Масса, кг
110702-00010	Крепление КЖ-9	250	0,53
110702-00013	Крепление КЖ-10	350	0,59

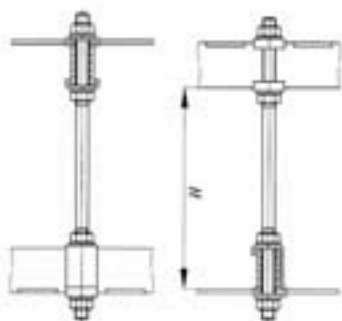
**Крепление КЖ-11**

Используется как среднее крепление двухрядных желобов к магистральным полосам.

Номенкл. №	Наименование	Масса, кг
110702-00011	Крепление КЖ-11	0,18

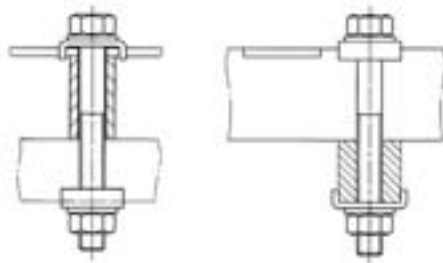
**Крепления КЖ-12, КЖ-13**

Используются как крепления желобов на стыке.

Номенкл. №	Наименование	Назначение	Масса, кг
110702-00012	Крепление КЖ-12	Желоб ПУ-150	0,3
110702-00014	Крепление КЖ-13	Желоба ПУ-300, 400, 500, 600	0,35

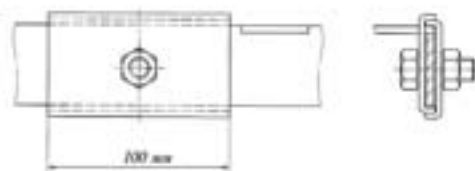

Крепление КЖ-14

Используется как крепление желоба ПУ-150 к перекрытию.

Номенкл. №	Наименование	Масса, кг
110702-00015	Крепление КЖ-14	–



Крепление КЖ-15

Используется как крепление желоба ПУ-300 к перекрытию.

Номенкл. №	Наименование	Масса, кг
110702-00016	Крепление КЖ-15	–

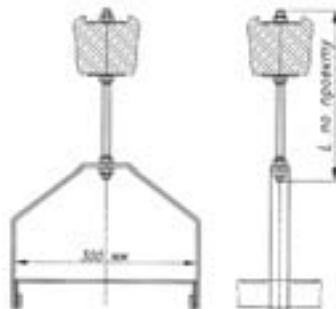

Крепление КЖ-16

Используется как крепление желобов ПУ-400, 500, 600 к перекрытию.

Номенкл. №	Наименование	Масса, кг
110702-00017	Крепление КЖ-16	–

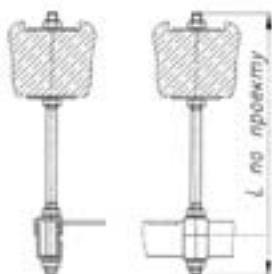

Крепление КЖ-17

Предназначено для крепления желобов под углом.

Номенкл. №	Наименование	Масса, кг
110702-00018	Крепление КЖ-17	0,33

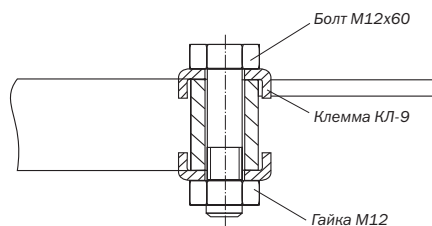

Крепление КП-1

Предназначено для крепления магистральных полос к рядовому уголку.

Номенкл. №	Наименование	Масса, кг
110703-00001	Крепление КП-1	0,09

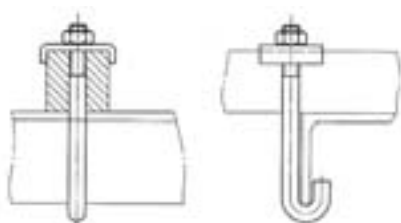

Крепление КП-3

Предназначено для крепления магистральных полос к угольнику.

Номенкл. №	Наименование	Масса, кг
110703-00002	Крепление КП-3	0,12



Крепление КН-1

Предназначено для крепления угольников и кронштейнов к кирпичной стене.

Номенкл. №	Наименование	Масса, кг
110704-00001	Крепление КН-1	0,16

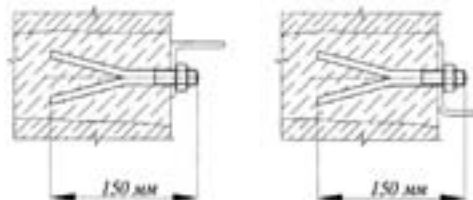
**Крепление КН-2**

Предназначено для крепления уголков и кронштейнов к перегородке.

Номенкл. №	Наименование	Масса, кг
110704-00002	Крепление КН-2	0,27

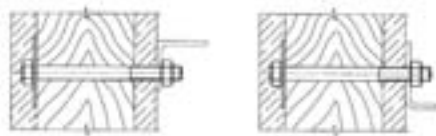
**Зажим универсальный**

Предназначен для крепления желобов и полос встык и под углом.

Номенкл. №	Наименование	Масса, кг
110712-00083	Зажим Ш6.150.315	0,1

Крепление полос встык**Крепление полос под углом 90°****Кронштейны****Кронштейны КРН-1, КРН-5**

Предназначены для желобов ПУ.

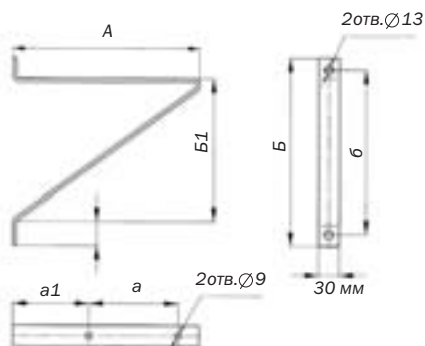
**Кронштейны КРН-6, КРН-7, КРН-8, КРН 11**

Предназначены для желобов ПУ.

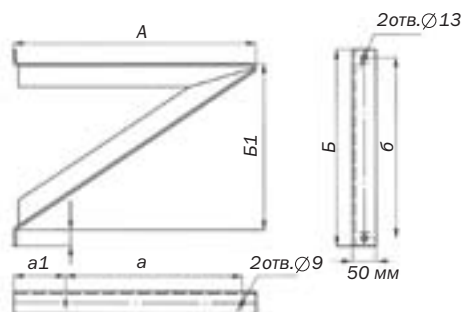

Номенкл. №	Наименование	Назначение	Размеры, мм						Масса, кг
			A	a	a1	Б	Б1	б	
110705-00001	Кронштейн КРН-1	Желоб ПУ-150	270	129	110	270	200	236	0,83
110705-00004	Кронштейн КРН-5	Желоб ПУ-300	420	279	110	320	250	285	1,20
110705-00005	Кронштейн КРН-6	Желоб ПУ-400	520	379	110	420	350	386	4,60
110705-00006	Кронштейн КРН-7	Желоб ПУ-400	620	379	210	470	400	436	5,40
110705-00007	Кронштейн КРН-8	Желоб ПУ-600	720	579	110	490	420	456	6,20
110705-00008	Кронштейн КРН-11	Желоб ПУ-500	620	479	110	490	420	456	5,40

Изделия для прокладки кабелей в закладных устройствах зданий

Мини УЗК

Применяются для прокладки кабеля в закладных устройствах зданий, для протяжки кабеля типа «витая пара» и других видов кабеля через трубы, металлоорукава, короба и каналы. Используются при установке домофонов, видео- и аудиосистем, линий охранной сигнализации в офисных и жилых зданиях. Устройство состоит из стеклопластикового прутка с защитным покрытием из полиэтилена высокой плотности. Диаметр прутка с оболочкой составляет 3,5 мм. На один конец прутка наклеен латунный наконечник с двумя насадками, на другой конец – наконечник-заглушка.

Мини УЗК в бухте



Мини УЗК в кассете



Пруток в бухте стягивается полиэтиленовыми хомутами. В свободном положении пруток стремится распрямиться и легко проталкивается вручную в трубы и отверстия.

Пруток укладывается в стальную кассету, которая вращается на оси снабженной рукояткой. Кассеты изготавливаются двух размеров: для укладки прутка длиной до 15 м и длиной до 30 м.

Номенкл. №	Наименование
110607-00061	Мини УЗК-10/3,5
110607-00062	Мини УЗК-15/3,5
110607-00063	Мини УЗК-20/3,5
110607-00064	Мини УЗК-25/3,5
110607-00065	Мини УЗК-30/3,5
110607-00066	Мини УЗК-50/3,5
110607-00067	Мини УЗК-70/3,5
110607-00075	Мини УЗК-5/3,5

Номенкл. №	Наименование
110609-00025	Мини УЗК-К, L=20 м, D=3,5 мм, в кассете
110609-00026	Мини УЗК-К, L=25 м, D=3,5 мм, в кассете
110609-00027	Мини УЗК-К, L=30 м, D=3,5 мм, в кассете