



52 9613

**Устройство для
подключения
оптического волокна
УПОВ**

**руководство
по эксплуатации**

ГК-У325.00.000 РЭ

Москва
2007

Настоящее руководство по эксплуатации содержит указания по применению устройства для подключения оптического волокна **УПОВ** при подключении ОВ к измерительному или монтажному оборудованию в ходе строительства и эксплуатации волоконно-оптических кабельных линий передач.

К работе с УПОВ допускаются специалисты, имеющие опыт работы по монтажу и измерениям волоконно-оптических линий передач и прошедшие специальное обучение в аккредитованных учебных центрах.

В настоящем руководстве приняты следующие сокращения:

- ОВ** – оптическое волокно
- ШОС** – шнур оптический соединительный
- FC** – Fiber Connector, тип оптического соединителя
- UPC** – тип полировки торца наконечника (феррула) оптического соединителя

Изготовитель: ЗАО "Связьстройдеталь".

Адрес: 115088, г. Москва, ул. Южнопортовая, 7а.

Телефон /факс: (495) 786-3434, www.ssd.ru

1. Описание и работа изделия

1.1 Назначение изделия

УПОВ предназначено для подключения ОВ, не армированного оптическим соединителем, к используемому при монтаже и эксплуатации волоконно-оптических линий передачи оборудованию: оптическому рефлектометру, источнику оптического излучения, измерителю мощности, оптическому телефону и т.д.

Применение УПОВ способствует сокращению затрат и времени на подключение к ОВ, позволяет выполнить подключение ОВ к оборудованию без применения скальвателя ОВ.

1.2 Технические характеристики изделия

Тип подключаемого ОВ.	однофазное, многофазное
Номинальный диаметр по оболочке подключаемого ОВ, мкм	125
Количество подключений ОВ	не менее 10000
Тип оптического адаптера (соединительной розетки), установленного на УПОВ	FC
Используемый иммерсионный гель	F1-0001V (компании Fiber Instrument sales, Inc.)
Номинальная масса УПОВ (без ШОС и комплектующих изделий), г	100
Вносимые потери (типовое значение), дБ	3
Затухание отражения (типовое значение), дБ	минус 55
Время подключения ОВ со снятым защитным покрытием, с	около 5
Диапазон рабочих температур, °С	от 5 до 40

1.3 Состав изделия

Общий вид комплекта УПОВ представлен на *рисунке 1.1*, конструкция УПОВ - на *рисунке 1.2*.



В комплект изделия входят (*рисунке 1.1*):

1.	УПОВ в сборе	1 шт.
2.	ШОС длиной 1,5 м, тип соединителей: FC/UPC – FC/UPC	1 шт.
3.	Проволока для чистки адаптеров (чистки феррулов)	1 упак.
4.	Мини-щетки для чистки розеток	20 шт.
5.	Гель иммерсионный	1 упак.
6.	Руководство по эксплуатации	1 шт.*
7.	Коробка упаковочная	1 шт.*
8.	Коробка транспортная из гофрокартона	1 шт.*
9.	Паспорт на ШОС	1 шт.*
10.	Пленка воздушно-пузырчатая (используется при упаковке изделия)	1 шт.*
11.	Ярлык	1 шт.*

* На *рисунке* не показаны.

Рисунок 1.1 – Общий вид комплекта УПОВ



Рисунок 1.2 – Конструкция УПОВ

- 1 – основание
- 2 – доработанная оптическая розетка FC
- 3 – упор
- 4 – феррул (длиной 16 мм, с металлическим фланцем)
- 5 – пружина
- 6 – корпус
- 7 – защитный колпачок

1.4 Устройство и работа изделия

УПОВ (рисунок 1.2) состоит из основания (поз. 1), на котором закреплена оптическая розетка FC (поз. 2) с вклеенным в нее упором (поз. 3). В розетку FC со стороны упора вставлен феррул (поз. 4), на котором установлена пружина (поз. 5), обеспечивающая прилегание металлического фланца этого феррула к поверхности упора (поз. 3). Место подключения феррула к розетке закрыто корпусом (поз. 6) с осевым отверстием, который ввернут в резьбовую часть основания. На торец керамической части феррула нанесен гель иммерсионный. На наружную часть розетки FC и на конец корпуса накруты колпачки защитные (поз. 7).

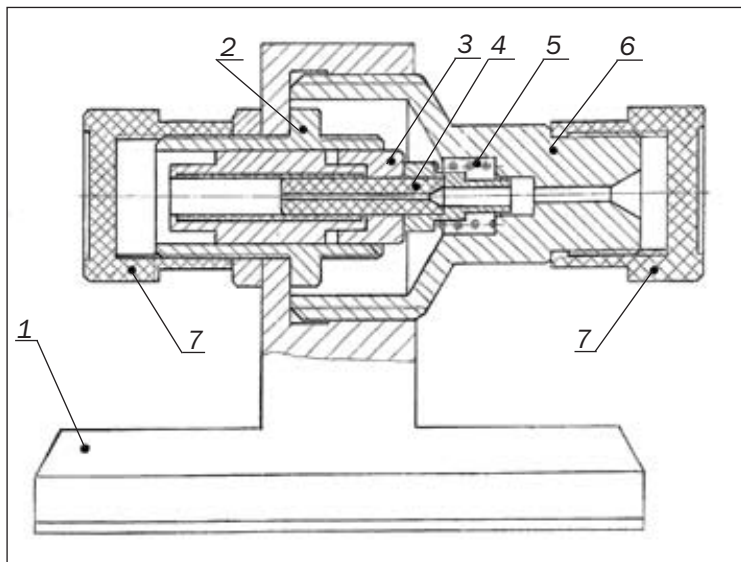
Сняв защитный колпачок с оптической розетки FC, к ней подключают ШОС, который соединяют с измерительным прибором или другим устройством (например, оптическим телефоном). Наличие в конструкции УПОВ упора (поз. 3) обеспечивает образование зазора величиной около 0,5 мм (который заполнен гелем иммерсионным) между торцами феррула (поз. 4) и феррула, подключаемого к розетке ШОС.

Сняв защитный колпачок с корпуса УПОВ, в отверстие корпуса вводят ОВ со снятым защитным покрытием, до упора его в отшлифованный торец ОВ, вклеенного в феррул оптического соединителя ШОС.

Благодаря тому, что стык между феррулами заполнен гелем иммерсионным, обеспечивается достаточное для практических целей качество ввода-вывода оптического излучения в подключаемое ОВ.

1.5 Упаковка изделия

УПОВ поставляется в потребительской таре (коробке упаковочной), внутри которой расположена пенополиуретановая пластина с ложементами для упорядочения укладки комплектующих изделий УПОВ, которая также выполняет функции амортизатора. Коробка упаковочная, обернутая пленкой воздушно-пузырчатой, помещена в коробку из гофрокартона (транспортную тару).

2 Использование изделия по назначению

2.1 Подготовка изделия к использованию (рисунок 1.2)

2.1.1 Меры безопасности при подготовке изделия к использованию.

При разделке ОВ для его отходов следует использовать специальную тару. Не допускается попадания отрезков ОВ на монтажный стол, пол, одежду оператора, поскольку это может привести к ранению незащищенных участков кожи во время выполнения работ и при уборке рабочего места.

Для предупреждения травматизма оператор должен пользоваться индивидуальными средствами защиты - очками защитными по ГОСТ 12.4.013-85 и спецодеждой.

Запрещается смотреть в торец ОВ, ШОС, а также УПОВ, если по этим изделиям осуществляется передача оптического сигнала!

2.1.2 Извлечь УПОВ из коробки упаковочной.

2.1.3 Отвернуть колпачки защитные (поз.7).

2.1.4 Отвернуть корпус (поз. 6), снять с феррула (поз. 4) пружину (поз. 5) и отсоединить феррул от розетки (поз. 2).

2.1.5 Протереть канал розетки, используя мини-щетку диаметром 2,5 мм, смоченную изопропиловым спиртом.

ВНИМАНИЕ! Упор (поз. 3) вклеен в розетку и разборке не подлежит.

2.1.6 Протереть безворсовой салфеткой, смоченной изопропиловым спиртом, феррул и пружину.

2.1.7 Нанести иммерсионный гель на торец керамической части феррула.

ВНИМАНИЕ! Иммерсионный гель имеет коэффициент преломления, близкий коэффициенту преломления кварцевого стекла. Не использовать взамен иммерсионного геля другие вещества (спирт, воду, ацетон и др.)

2.1.8 Вставить феррул в розетку.

2.1.9 Установить на феррул пружину.

2.1.10 Зафиксировать феррул относительно розетки, ввернув корпус (поз. 6) в основание (поз. 1) до упора.

2.1.11 Навернуть на УПОВ колпачки защитные (поз. 7), если использование УПОВ предусматривается через некоторое время.

2.2 Использование изделия

2.2.1 Протереть безворсовой салфеткой, смоченной изопропиловым спиртом, феррулы оптических вилок ШОС.

2.2.2 Подключить ШОС к розетке (поз. 2).

2.2.3 Подсоединить ШОС к измерительному прибору.

2.2.4 Протереть используемое для подключения ОВ безворсовой салфеткой, смоченной изопропиловым спиртом, до появления характерного скрипа.

2.2.5 Удалить с используемого для подключения ОВ защитное покрытие на длине около 30 мм от конца. Протереть участок ОВ со снятым защитным покрытием безворсовой салфеткой, смоченной изопропиловым спиртом.

2.2.6 Обрезать конец ОВ ножницами (обломить руками). Длина участка ОВ без покрытия должна составлять 15-20 мм.

2.2.7 Осторожно ввести ОВ в УПОВ, до упора торца ОВ в феррулу оптического соединителя ШОС, и приступить к измерению ОВ прибором (к работе с устройством, подключенным к ОВ).

2.2.8 По окончании использования УПОВ шнур ШОС отключить от розетки УПОВ, на розетке и на корпусе установить колпачки защитные. УПОВ и его комплектующие уложить в коробку упаковочную, обеспечивая радиус изгиба кабеля ШОС не менее 60 мм.

3 Техническое обслуживание изделия

3.1 Общие указания

Работы по техническому обслуживанию УПОВ производятся в случае, если ОВ, введенное в УПОВ, обломилось и обломок ОВ остался внутри феррула УПОВ.

3.2 Меры безопасности

Аналогичны приведенным в **2.1.1**.

3.3 Порядок технического обслуживания изделия

3.3.1 Выполнить **2.1.2 - 2.1.6**.

3.3.2 Ввести проволоку для чистки адаптеров (феррулов), входящую в комплект УПОВ, в отверстие феррула (поз. 4) с торца его керамической части и продвинуть ее до конца отверстия феррула, удалив этим осколок ОВ из феррула. При невозможности удаления осколка ОВ выполнить текущий ремонт изделия (заменить феррул).

3.3.3 Выполнить операции **2.1.7 - 2.1.10**.

3.3.4 Навернуть на УПОВ колпачки защитные (поз. 7).

3.3.5 УПОВ и его комплектующие уложить в коробку упаковочную, обеспечивая радиус изгиба кабеля ШОС не менее 60 мм.

3.4 Проверка работоспособности изделия

Проверка работоспособности изделия производится подключением ОВ с применением УПОВ к измерительному прибору (или иному оптическому устройству). В случае, если обеспечивается прохождение оптического сигнала, УПОВ считают работоспособным.

Если прохождение оптического сигнала не обеспечивается, выполнить операции **2.1.4 – 2.1.6, 3.3** (при необходимости), **2.1.7 – 2.1.10**.

3.5 Техническое освидетельствование

Техническое освидетельствование УПОВ не предусматривается.

3.6 Консервация УПОВ при хранении не производится.

4 Текущий ремонт изделия

4.1 Общие указания

Текущий ремонт УПОВ, связанный с заменой феррула (поз. 4) и/или пружины (поз. 5), производится оператором, эксплуатирующим УПОВ, с использованием деталей (феррула длиной 16 мм, с металлическим фланцем и/или пружины) от приобретаемого отдельно соответствующего комплекта разборного оптического соединителя FC.

Ремонт УПОВ, требующий замены оптической розетки (поз. 2), производится предприятием-изготовителем, так как связан с необходимостью доработки розетки FC.

4.2 Меры безопасности

Аналогичны приведенным в **2.1.1**.

5 Хранение изделия

Хранение УПОВ производится в отапливаемых складских помещениях, при температуре 25 ± 10 °C и относительной влажности 65 ± 15 %.

Срок хранения УПОВ не ограничен (за исключением геля иммерсионного, срок хранения которого составляет 1 год с даты изготовления УПОВ).

6 Транспортирование изделия

Транспортирование УПОВ производится в заводской упаковке, при температуре от минус 50 до 50 °C и относительной влажности до 98 % при температуре 25 °C (без конденсации влаги), всеми видами транспорта, в соответствии с правилами перевозки, действующими на конкретных видах транспорта.

Масса УПОВ брутто: 700 г.

Габаритные размеры транспортной упаковки: 320 x 230 x 130 мм.

Приложение А
(справочное)

Перечень инструментов и расходных материалов, применяемых при подключении ОВ к УПОВ

1 Стриппер F 103-S или T-типе фирмы Miller

2 Спирт изопропиловый 2-пропанол

3 Салфетки безворсовые Kim-Wipes

Примечание. Указанные изделия могут быть заменены аналогичными по назначению и параметрам

Содержание

1. Описание и работа изделия.....	3
2. Использование изделия по назначению.....	4
3. Техническое обслуживание изделия.....	5
4. Текущий ремонт изделия.....	6
5. Хранение изделия.....	6
6. Транспортирование изделия.....	6
Приложение 1. Перечень расходных материалов, применяемых при подключении ОВ к УПОВ.....	6



СВЯЗЬСТРОЙДЕТСИЛЬ